



System 50 Flex - Antistatisk (Flex AS)

Sugearme

| | |
|--------------------------------------------------|-----------|
| Bordmontage 50-1-23-6 | Flex AS 2 |
| Bordmontage 50-21-1-23-6 | Flex AS 3 |
| Bordmontage 50-3721-1-23-6 | Flex AS 4 |

Beslag

| | |
|---------------------------------------------|-----------|
| Bordbeslag 2-5010-050 | Flex AS 5 |
| U-profil 30-50-5 | Flex AS 6 |

Øvrigt tilbehør

| | |
|------------------------------------------------|-----------|
| Reduktionsmuffe 4-6350-6 | Flex AS 7 |
| Reduktionsmuffe 4-8050-6 | Flex AS 8 |



System 50 Flex - Antistatisk (Flex AS)

Alle komponenter er RoHS kompatible.

Design:

- Sugearm til bordmontage
- Arbejdsområde: 600 mm
- Anbefalet luftmængde: 45 til 85 m³/h
- Rørdiameter Ø50 mm
- Rør og sugespids udført i kromateret TCP aluminium med konduktiv flexslange for at sikre vedvarende ledeevne
- Den fleksible slange medvirker til optimal positionering i forhold til arbejdsprocessen
- Udkraget åbning øger sugeeffektiviteten
- Syrefaste POP[®] nitter forøger holdbarheden i aggressive miljøer
- Godkendt til anvendelse i ESD-miljøer i henhold til IEC 61340-5-1:2016
- Sugearmene er forsynet med en ledning med 1 MΩ modstand



Links: [Tryktabsdiagram](#), [Montagevejledning](#), [Brugsvejledning](#), [Testrapporter](#), [Sugespids](#)

Arbejdsområde

Alle mål i mm

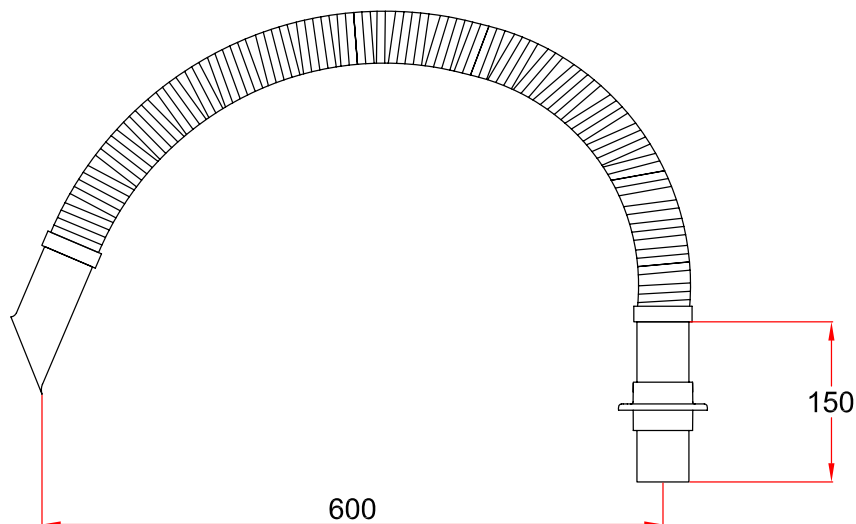



System 50 Flex - Antistatisk (Flex AS)

Alle komponenter er RoHS kompatible.

Design:

- Sugearm til bordmontage
- Arbejdsområde: 700 mm
- Anbefalet luftmængde: 45 til 85 m³/h
- Rørdiameter Ø50 mm
- Rør og sugespids udført i kromateret TCP aluminium med konduktiv flexslange for at sikre vedvarende ledeevne
- Den fleksible slange medvirker til optimal positionering i forhold til arbejdsprocessen
- Udkraget åbning øger sugeeffektiviteten
- Led udført i konduktiv og kemisk resistent polypropylen (PP)
- Alle O-ringe i konduktiv vedligeholdelsesfri polyethylen (PE)
- Alle arme udført med integreret spjæld, der i åben tilstand tillader maksimal luftstrøm
- Alle gevindstag, fjedre og fingerskruer udført i syrefast rustfrit stål (AISI 316L)
- Godkendt til anvendelse i ESD-miljøer i henhold til IEC 61340-5-1:2016
- Sugearmene er forsynet med en ledning med 1 MΩ modstand
- I forbindelse med rengøring kan armen adskilles uden brug af værktøj



Links: [Tryktabsdiagram](#), [Montagevejledning](#), [Brugsvejledning](#), [Testrapporter](#), [Sugespids](#)

Arbejdsområde

Alle mål i mm

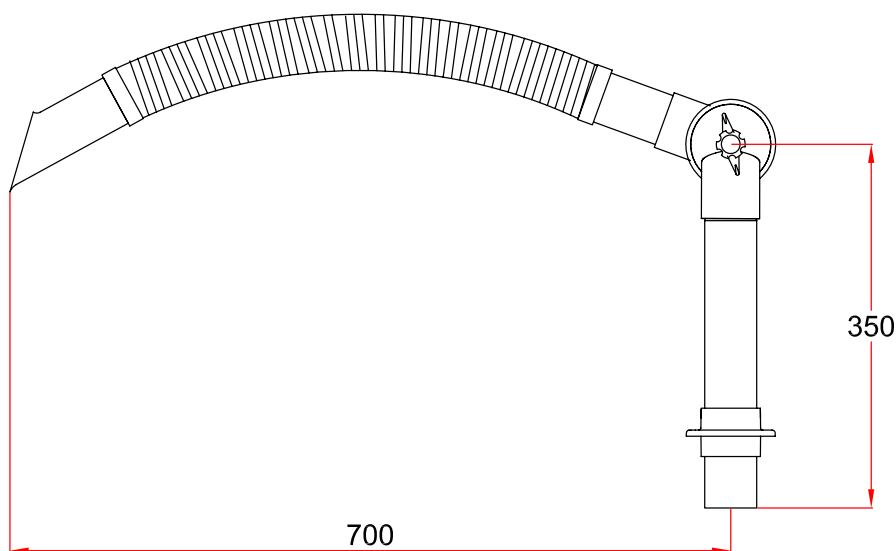



System 50 Flex - Antistatisk (Flex AS)

Alle komponenter er RoHS kompatible.

Design:

- Sugearm til bordmontage
- Arbejdsområde: 900 mm
- Anbefalet luftmængde: 45 til 85 m³/h
- Rørdiameter Ø50 mm
- Rør og sugespids udført i kromateret TCP aluminium med konduktiv flexslange for at sikre vedvarende ledeevne
- Den fleksible slange medvirker til optimal positionering i forhold til arbejdsprocessen
- Udkraget åbning øger sugeeffektiviteten
- Led udført i konduktiv og kemisk resistent polypropylen (PP)
- Alle O-ringe i konduktiv vedligeholdelsesfri polyethylen (PE)
- Alle arme udført med integreret spjæld, der i åben tilstand tillader maksimal luftstrøm
- Alle gevindstag, fjedre og fingerskruer udført i syrefast rustfrit stål (AISI 316L)
- Godkendt til anvendelse i ESD-miljøer i henhold til IEC 61340-5-1:2016
- Sugearmene er forsynet med en ledning med 1 MΩ modstand
- I forbindelse med rengøring kan armen adskilles uden brug af værktøj



Links: [Tryktabsdiagram](#), [Montagevejledning](#), [Brugsvejledning](#), [Testrapporter](#), [Sugespids](#)

Arbejdsområde

Alle mål i mm

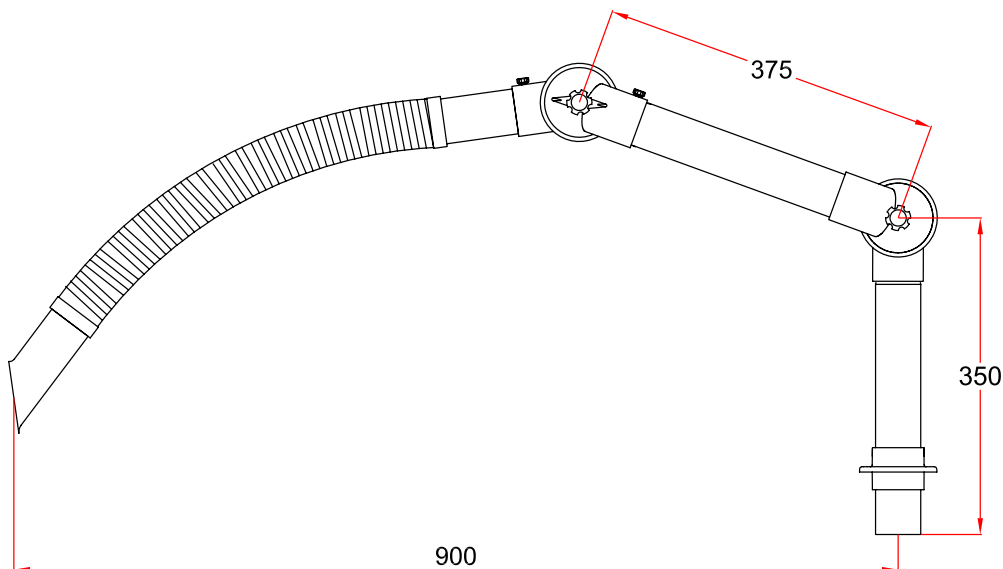



System 50 Flex - Antistatisk (Flex AS)

- Bordbeslag til montage af sugearm på bordkant
- Nem afmontering uden brug af værktøj øger mobiliteten
- Lavet af stål med en polyester pulverlakering på alle flader
- Farve: sort



Tegning

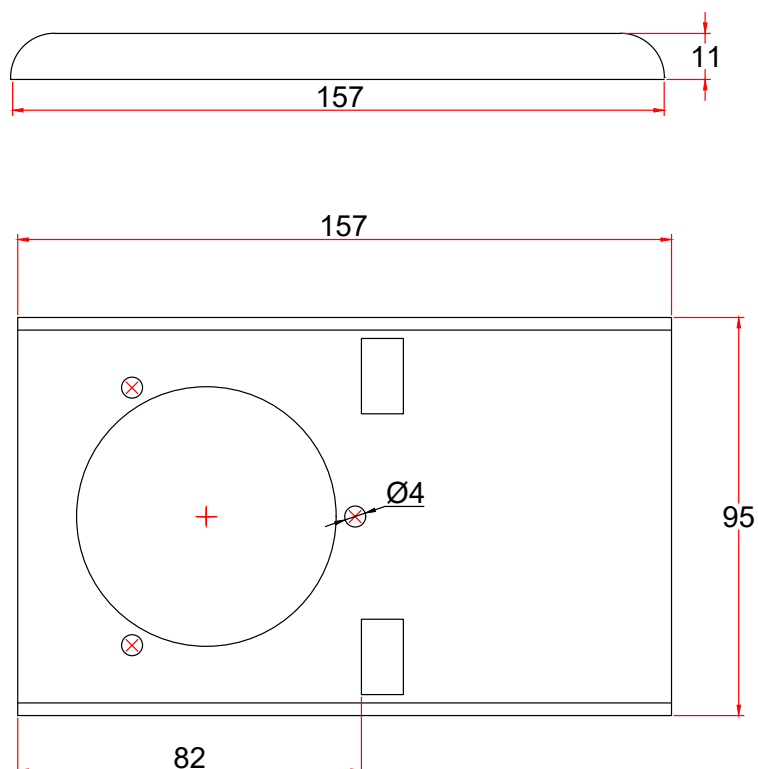



System 50 Flex - Antistatisk (Flex AS)

- U-profil til at støtte sokkelrøret ved montage af lange sugearme i bord
- Lavet af stål med en polyester pulverlakering på alle flader
- Farve: hvid



Tegning

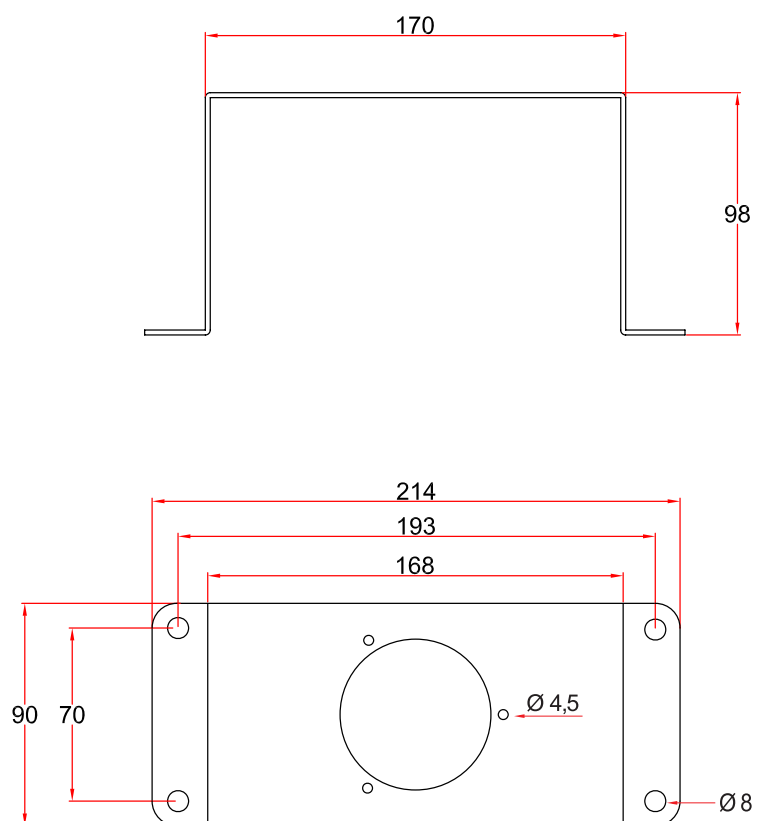



System 50 Flex - Antistatisk (Flex AS)

- Reduktionsmuffe til samling mellem kanalsystem og sugearm
- Reducerer Ø63 til Ø50
- I konduktiv polypropylen (PP)
- Farve: sort

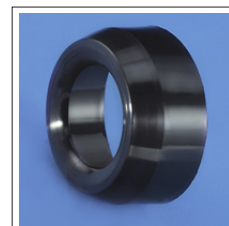

Tegning

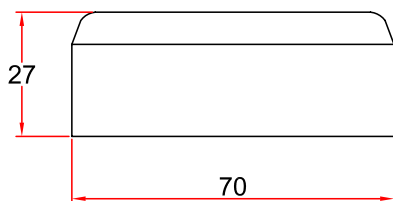



System 50 Flex - Antistatisk (Flex AS)

- Reduktionsmuffe til samling mellem kanalsystem og sugearm
- Reducerer Ø80 til Ø50
- I konduktiv polypropylen (PP)
- Farve. sort



Tegning

